

EHEDG認定取得 柵・排水溝

食品工業、飲料工業、薬品工業等において、衛生規制はますます厳しくなっています。工程に70年以上蓄積されたノウハウが活かされ、非常に高い衛生要件を満たしたこのモデルは、EHEDG（欧州衛生工学・設計グループ）による認証を取得しています。また、クリーンルームクラスGMP Cに分類されています。

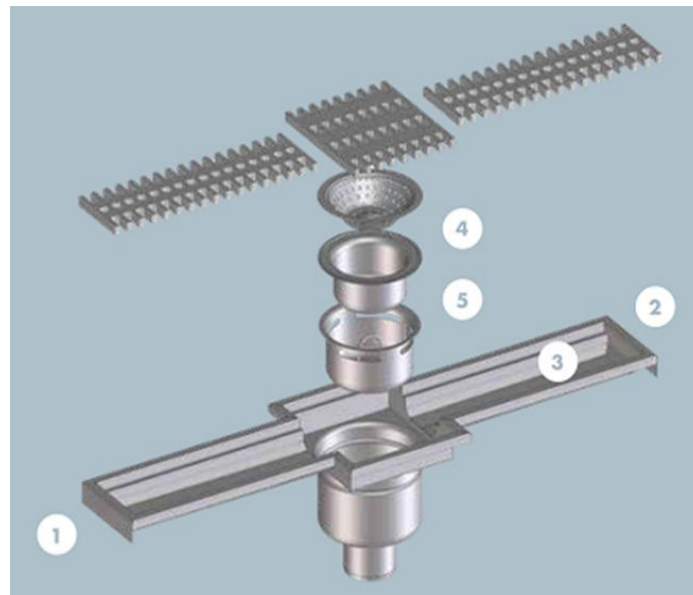

集水柵（材質：SUS304、SUS316）
タイプ：HYG-S（垂直排水）



Φd（配管径），H（柵深さ）ご要望に対応可能です。

モデル	□B(mm)	φB(mm)	φD(mm)	残渣受け容量 (ℓ)
HYG-100-E-S	246	-	218	0.95
HYG-100-RD-S	-	270	218	0.95

タイプ：HYG-W（水平排水）

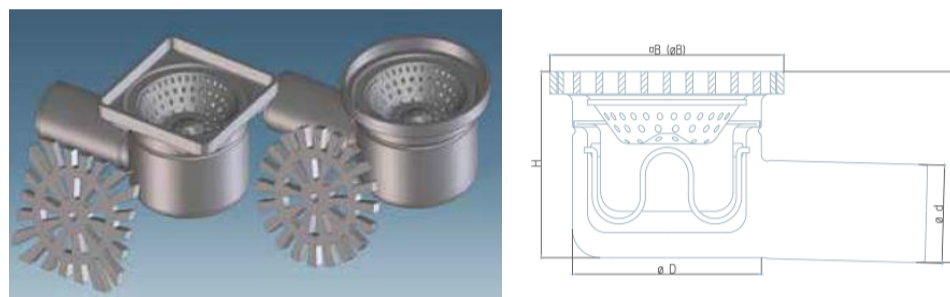

Φd（配管径），H（柵深さ）ご要望に対応可能です。

モデル	□B(mm)	φB(mm)	φD(mm)	残渣受け容量 (ℓ)
HYG-100-E-W	246	-	218	0.95
HYG-100-RD-W	-	270	218	0.95

カバー 耐荷重：12.5トン



排水溝（材質：SUS304、SUS316）
型式：IKRH

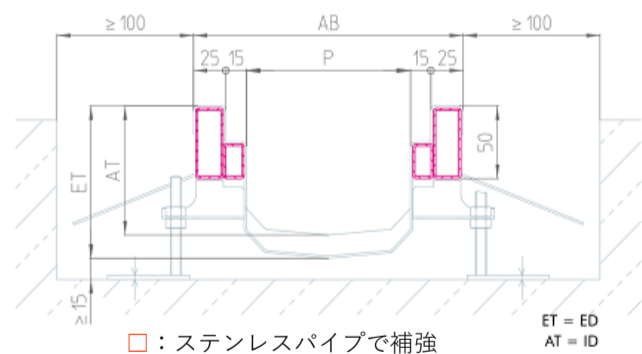
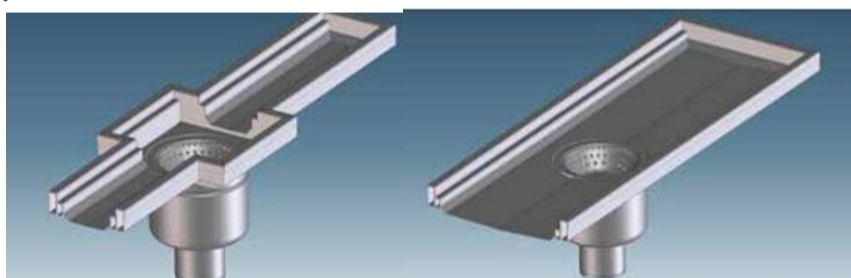

P(mm)	AB(mm)	AT(mm)	ET(mm)	勾配
要望対応可能	P+80	60mm～	要望対応可能	要望対応可能
		対応可能		

型式：GKRH

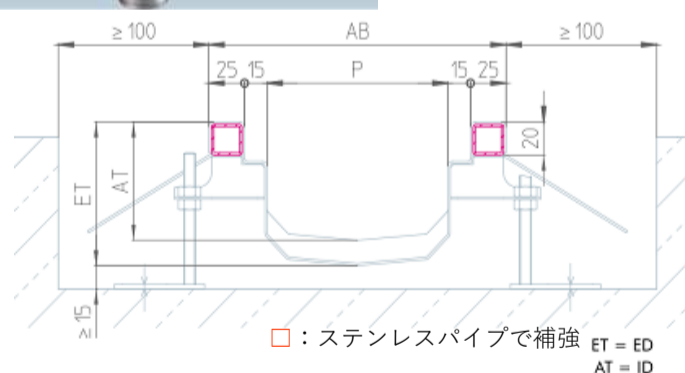
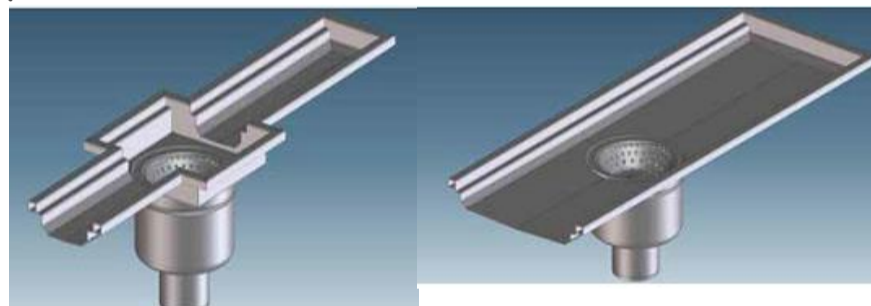

P(mm)	AB(mm)	AT(mm)	ET(mm)	勾配
要望対応可能	P+80	60mm～	要望対応可能	要望対応可能
		対応可能		

カバー 耐荷重：12.5トン

